

## Avfuktare Consorb **CS-5, 5L**



Avfuktningskapacitet vid 20°C / 60%RF

**0,35 - 0,4 kg/h**

Torrluftflöde

**65-90 m<sup>3</sup>/h**

- Tvättbar rotor
- Inget löst damm i rotorn
- Rostfritt chassi
- Lång livstid
- Tack vare termistorvärmare kan värmaren inte överhettas



Utsnitt ur en avfuktarrotor från Seibu Giken. Tack vare de många kanalerna i SSCR rotorn tas fukten upp extra effektivt!

TEKNISKA DATA

Avfuktarmodell	CS-5	CS-5L
Nominell kapacitet <sup>1</sup> (kg/h)	0,35	0,4
Torrluftflöde <sup>2</sup> (m <sup>3</sup> /h)	65	90
Vid externt statiskt tryck (Pa)	50	100
Våtluftflöde <sup>2</sup> (m <sup>3</sup> /h)	30	50
Vid externt statiskt tryck (Pa)	30 <sup>3</sup>	30 <sup>3</sup>
Anslutningseffekt (kW)	0.7	0.85
Avsäkring 230V / 50Hz, (A)	10	10
Vikt (kg)	9	9

<sup>1</sup> Gäller vid 20°C/ 60%RF.

<sup>2</sup> Luftflöde vid densitet 1,20 kg/m<sup>3</sup>..

<sup>3</sup> 5 m flexibel slang Ø 50 mm

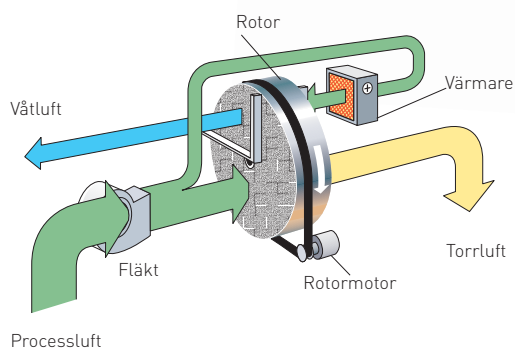

DIMENSIONER

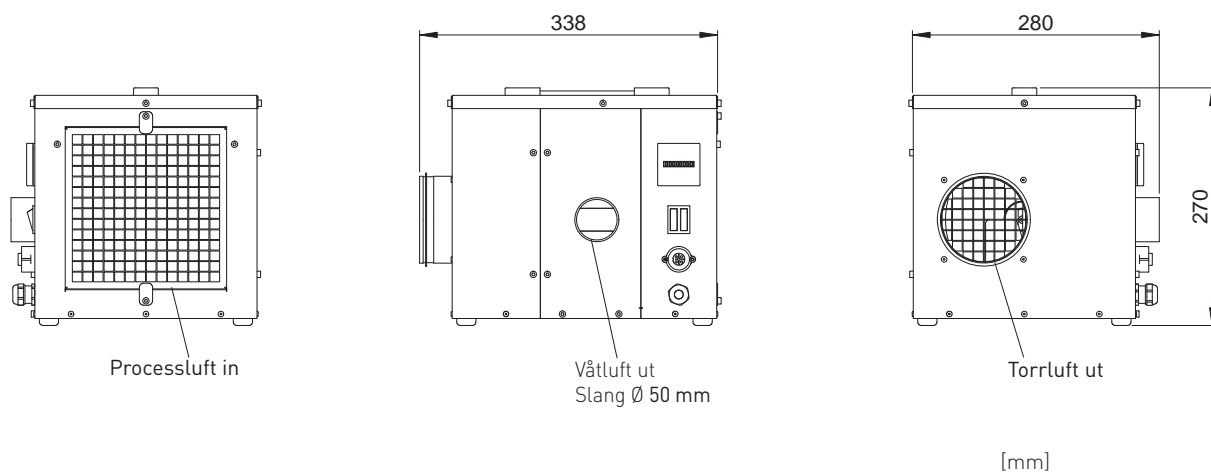

Rätten till ändringar utan föregående meddelande förbehålls. Installationsritning finns att ladda ner från [www.dst-sg.com](http://www.dst-sg.com)

Seibu Giken DST AB

Avestagatan 33 | SE-163 53 Spånga, Sverige

Tel +46 8 445 77 20 | Fax +46 8 445 77 39

[www.dst-sg.com](http://www.dst-sg.com) | [info@dst-sg.com](mailto:info@dst-sg.com)